

Инструкция по транспортировке, монтажу и эксплуатации. Установка в батарею.

1. Транспортировка

При хранении и транспортировке необходимо следить за тем, чтобы баки не получали повреждений в результате соприкосновения с острыми предметами, такими как иглы, стальная стружка и т.п. Следует избегать перемещения резервуаров волоком по грубым полам. Грязные резервуары можно мыть водой. Не допускается использование резервуаров на стройплощадке не по назначению. При отрицательных температурах воздуха, необходимо предохранять баки от механических воздействий, ударных нагрузок.

2. Параметры эксплуатации

Температура хранения: - 20°C - + 50°C;

Температура эксплуатации: +5°C - +50°C;

3. Установка

Системы резервуаров для горючего могут устанавливаться только представителями специализированного предприятия. Резервуары должны устанавливаться на гладком, ровном полу в помещениях, отвечающих строительным нормативным требованиям в отношении помещений для хранения мазута и не используемых в иных целях.

Монтаж баков должен осуществляться в помещениях с полной строительной готовностью. В зависимости от вариантов установки - см. рис. - в одну батарею можно связать до 5 резервуаров. Бак или система баков должны иметь расстояние от стены до одной из торцевых и прилегающих продольных сторон не менее 40 см, а от двух остальных стен и друг от друга - минимум 5 см. Маркировка на стенках резервуара должна читаться с одной из сторон, откуда осуществляется доступ к резервуарам (расстояние до стены - 40 см). В случае хранения горючего объемом свыше 10000 л в гидравлически связанной системе резервуары должны располагаться в помещении, где есть дополнительный уклон пола минимум в 2% в просматривающуюся сторону, или же резервуары каждого ряда должны располагаться внутри помещения в лотках с высотой борта минимум 2 см.

4. Принадлежности резервуара при установке в батарею

Для монтажа батарей резервуаров разрешается применять только оригинальные принадлежности. Основной пакет НР – для первого по направлению заполнения бака. Дополнительный пакет ЕР – для каждого последующего бака.

Пакет	1 бак	2 бак	3 бака	4 бака	5 баков
НР	1	1	1	1	1
ЕР	-	1	2	3	4

5. Монтаж системы резервуаров

5.1 Установка резервуаров

Для установки батареи резервуаров узкой стороной друг к другу резервуары следует разместить параллельно друг к другу с расстоянием между продольными осями равным 780 мм..

5.2 Система заполнения

В зависимости от состава системы резервуаров, система заполнения состоит из:

Т-образных элементов (4), Т-образных соединительных труб (8), прокладок (10), резьбового фланца (5), заглушки (6), хомутов (7) и винтов с шайбами (11). Для каждой батареи резервуаров - при расположении резервуаров узкой стороной друг к другу - Т-образный элемент (4) и Т-образные соединительные трубы (8) соединяются друг с другом с использованием прокладки (10), хомута (7) и винта (11) (пазовый и пружинный принцип обеспечивают расположение на одной прямой). После этого предварительно смонтированный трубопровод при помощи перекидных гаек соединяется с патрубками резервуаров, в которых уже находятся погружные трубы (9). С помощью заглушки (6), прокладки (10) и скобы (7) закрывается последняя Т-образная соединительная труба (8) в ряду резервуаров. После этого все фланцевые соединения затягиваются до упора. Для подключения питающего трубопровода со стороны здания служит резьбовой фланец R2" (5), который привинчивается к Т-образному элементу (4) при помощи прокладки (10), скобы (7) и винта (И). По окончании монтажа все резьбовые соединения следует затянуть до тех пор, пока накладки скобы не встанут друг напротив друга на расстоянии примерно 1-2 мм; только так обеспечивается достаточная герметичность при нагрузках в процессе заполнения

резервуаров. Питающий трубопровод со стороны здания завинтить с использованием уплотнительного материала во внутреннюю резьбу фланца R2". Прокладка питающего трубопровода должна осуществляться таким образом, чтобы в случае незначительной усадки резервуаров при наполнении коммуникации, принимая на себя эту нагрузку, не передавали недопустимых нагрузок резервуарам. По этой причине трубопроводы не должны иметь жесткой точки крепления непосредственно в местах их соединения с резервуаром; более того, они должны соединяться с батареей резервуаров при помощи дуги в 90 градусов, и прокладываться по горизонтали (с уклоном к резервуару) на протяжении примерно одного метра по прямой, прежде чем они будут выведены наружу через стены и потолки. Питающие трубопроводы рассчитаны на скорость потока до 1200 л/мин. Рекомендуется скорость потока не менее 200 л/мин.

5.3. Система удаления воздуха для симметричной блочной конструкции

Система удаления воздуха состоит, в зависимости от состава системы резервуаров, из:

T-образных элементов (12), соединительных труб (15), прокладок (1), перекидных гаек (3), концевых заглушек (13), адаптера (2). Для системы соединенных между собой емкостей - при расположении резервуаров узкой стороной друг к другу - сначала следует отвинтить находящуюся на резервуаре накидную гайку (3), удалить втулку с заглушкой и протолкнуть их через 90°-ный выход T-образного элемента. Теперь вставить адаптер (2) до упора в этот патрубок. Соединительную трубу (15) вставить в предварительно смонтированные T-образные элементы (12) до упора и аккуратно присоединить к патрубку резервуара при помощи накидной гайки (3) и прокладки (1), затянув вручную. Потом надеть предварительно смонтированный T-образный элемент (12) следующего резервуара с накидной гайкой (3) и адаптером (2) на другой конец соединительной трубы и также соединить T-образный элемент (12) с патрубком резервуара, затянув вручную. Открытый конец T-образных элементов (12) закрыть заглушкой (13).

5.4 Система забора жидкости

Система забора жидкости состоит из:

основного заборного блока (16), расширительный комплект (18), заборную трубу (19). Эскиз с расположением деталей отдельных частей системы забора жидкости прилагается к основному заборному блоку. Основной заборный блок (16) крепится на свободном патрубке первого по направлению заполнения резервуара, причем накидная гайка (3) накладывается на чугунный корпус основного блока и привинчивается к патрубку резервуара; при этом прокладка (1) вставляется в буртик встроеного элемента. Положение клапана должно быть отрегулировано простым подключением к следующему резервуару. Расширительные комплекты (18) таким же образом привинтить к остальным резервуарам. При помощи входящих в комплект принадлежностей заборных труб (19) - 08 x 1 x 755 мм длиной - устанавливается связь с резервуарами, стоящими рядом друг с другом. Точная длина заборной трубы (19) определяется на основании расстояния в свету между простыми соединительными патрубками основного блока (16) и патрубками расширительных комплектов (18) или между самими расширительными комплектами "плюс 17 мм". После расторцовки и зачистки заборных труб (19) надеваются две накидные гайки, резьбой по направлению к соответствующему концу трубы, а потом на каждый конец трубы надевается муфта; эта муфта должна быть предварительно смазана маслом. Для монтажа сначала соединительные трубы заводятся в глубокое отверстие расширительных комплектов, потом другой конец заворачивается и продвигается на полную глубину отверстия в более коротком отверстии контрарматуры. После этого все накидные гайки затягиваются до упора. Все оставшиеся открытыми выходы расширительных комплектов (18) - как и концы заборных трубопроводов - закрываются заглушками. Заборный трубопровод со стороны здания 08 или 10 мм присоединяется с помощью цилиндрического матричного резьбового соединения R 3/8" (в комплект поставки не входит) к предохранительному обратному клапану. Для сливного трубопровода имеется еще одно соединение; если слива не требуется, патрубок основного блока закрывается при помощи нажимного винта и заглушки.

6. Инструкция по эксплуатации

Резервуары можно заполнять только при условии, что они оснащены индикатором крайних значений. Он устанавливается в первом по направлению заполнения резервуаре. Резервуары следует защищать от солнечных лучей. Подключенные трубы не должны оказывать никаких недопустимых воздействий на стенки резервуаров. Надежность данного резервуара будет гарантирована лишь в том случае, если будут соблюдены условия монтажной инструкции. При использовании отдельного резервуара для хранения использованного масла точка возгорания должна находиться на уровне выше 55°C, а эксплуатирующая организация должна по первому требованию представлять сведения о происхождении хранимого в резервуаре вещества и точке возгорания.

7. Ориентировочные значения для забора горючего

Изготовитель рекомендует соблюдать следующие ориентировочные значения, чтобы обеспечить бесперебойную работу оборудования. Для двухтрубных систем: Подача насоса: максимум 100 л/час. Расход максимум 30 л/час. Продолжительность включения максимум 50% времени. Для однострубных систем: Расход максимум 30 л/час. Продолжительность включения максимум 70 - 80% времени.

Монтажная схема: Пример монтажа 3-х баков



Схема трубопроводов выпуска воздуха:



Схема трубопроводов заполнения:

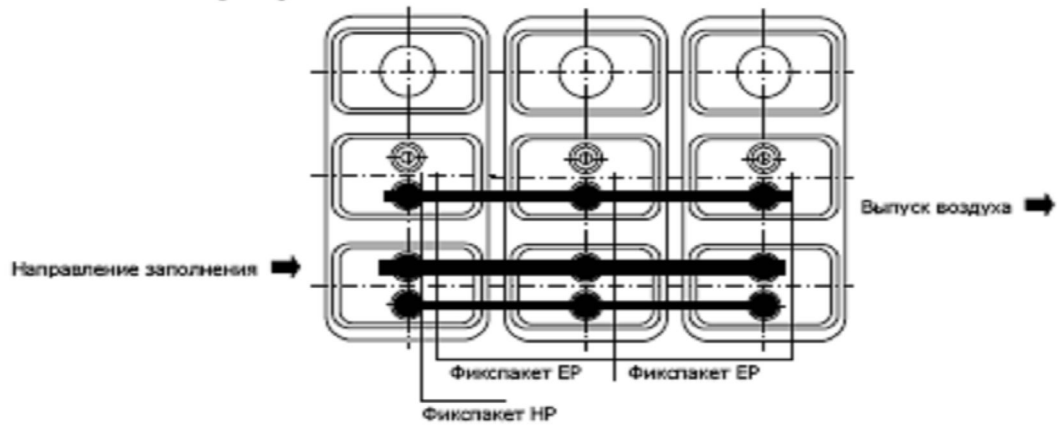

Схема трубопроводов забора топлива:

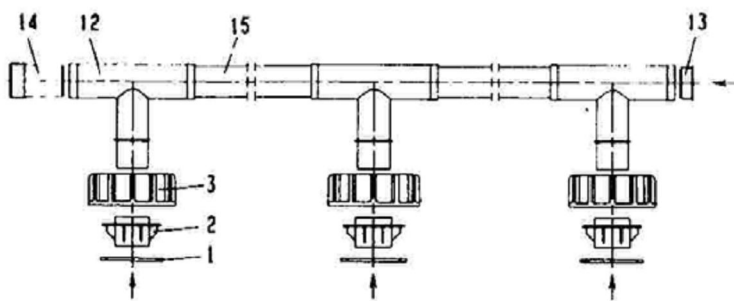
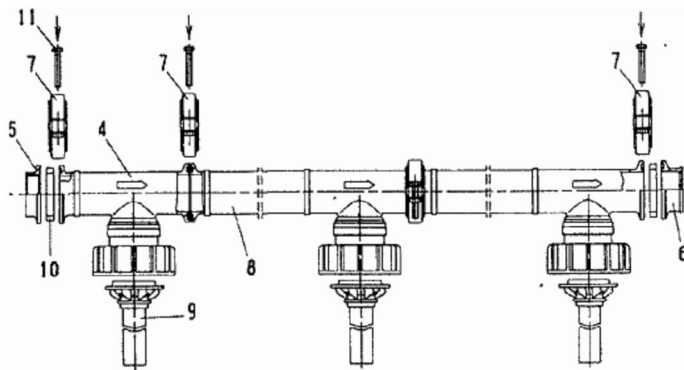